



EDELBROCK / RUSSELL CHROME STEEL FUEL LINES
For Performer Carburetors
Catalog #s 8126
INSTALLATION INSTRUCTIONS

PLEASE study these instructions carefully before beginning this installation. Most installations can be accomplished with common tools and procedures. However, you should be familiar with and comfortable working on your vehicle. If you do not feel comfortable performing this installation, it is recommended to have the installation completed by a qualified mechanic. If you have any questions, please call our **Technical Hotline at: 1-800-416-8628**, 7:00 am - 5:00 pm, Pacific Standard Time, Monday through Friday.

IMPORTANT NOTE: Proper installation is the responsibility of the installer. Improper installation will void your warranty and may result in poor performance and engine or vehicle damage.

WARNING! Make sure to perform the installation in a well ventilated area away from any potential fire hazards. Gasoline fumes are toxic and are highly flammable. Prior to starting the installation, make sure to eliminate all potential fire hazards as fuel leakage can occur when loosening the fuel system connections. Make sure to check and repair any fuel leaks prior to operating the vehicle.

DESCRIPTION: These attractive chrome steel fuel lines provide a clean and simple method of finishing off your fuel system. Single-feed lines fit Performer-Series carburetors. These fuel lines feature a 3/8" hose barb and an 1/8" NPT fuel pressure gauge provision.

Single-Feed:

KIT CONTENTS:

- 1 Fuel Line
- 1 Banjo Bolt
- 2 Washer

INSTALLATION PROCEDURE

1. Remove fuel inlet fitting from carburetor.
2. Attach new fuel line to carburetor using washers and banjo bolt as shown (**See Figure 1**). Do not fully tighten.
3. Adjust the fuel line for straightness if necessary (**See Figure 2 for reference**).
5. Tighten all connections and attach appropriate fuel line from fuel pump or fuel pressure regulator to the 3/8" barbed end inlet.
6. Plug the 1/8" NPT provision if not being used.
7. Start engine or turn on electric fuel pump (if independently switched). Check for leaks.

CAUTION: If leaks exist, immediately shut off engine (or electric fuel pump) and fix leaks before continuing!

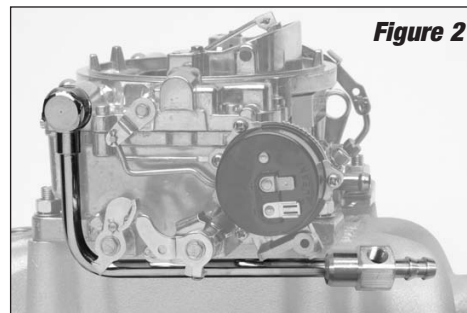
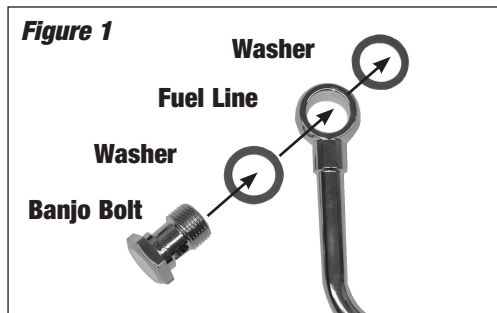

Edelbrock LLC • 2700 California St. • Torrance, CA 90503
Tech Line: 800-416-8628



EDELBROCK / RUSSELL LÍNEAS DE COMBUSTIBLE DE ACERO CROMO

Para Carburadores Performer

Catálogo No. 8126

INSTRUCCIONES DE INSTALACIÓN

POR FAVOR estudie cuidadosamente estas instrucciones antes de empezar esta instalación. La mayoría de instalaciones se pueden realizar con herramientas y procedimientos comunes. Sin embargo, debe estar familiarizado y cómodo con el trabajo en su vehículo. Si no cree que pueda realizar esta instalación, se recomienda hacer que ésta sea completada por un mecánico cualificado. Si tiene alguna consulta, llame a nuestra Línea de Soporte Técnico al: **1-800-416-8628**, 7:00 am - 5:00 pm, Hora Estándar del Pacífico, de Lunes a Viernes.

NOTA IMPORTANTE: La instalación apropiada es responsabilidad del instalador. La instalación inapropiada anulará su garantía y puede resultar en pobre rendimiento y daños al motor o vehículo.

¡ADVERTENCIA! Asegúrese de realizar la instalación en un área bien ventilada lejos de cualquier riesgo potencial de fuego. Los vapores de gasolina son tóxicos y altamente inflamables. Antes de iniciar la instalación, asegúrese de eliminar todos los riesgos potenciales de incendio, pues pueden ocurrir fugas de combustible al aflojar las conexiones del sistema de combustible. Asegúrese de comprobar y reparar cualquier fuga de combustible antes de operar el vehículo.

DESCRIPCIÓN: Estas atractivas líneas de combustible de acero cromo proporcionan un método limpio y simple de acabado para su sistema de combustible. Las líneas de alimentación simple encajan en Carburadores serie Performer. Estas líneas de combustible presentan un conector de manguera de 3/8" y una provisión de medidor de presión de combustible de 1/8" NPT.

Alimentación simple:

CONTENIDO DEL KIT:

- 1 Línea de Combustible
- 1 Tornillo Hueco
- 2 Arandela

PROCEDIMIENTO DE INSTALACIÓN

1. Retire el conector e entrada de combustible del carburador.
2. Acople la línea de combustible nueva al carburador usando arandelas y el perno hueco, como se muestra to (**Vea Figura 1**). No apriete completamente.
3. Ajuste la rectitud de la línea de combustible si es necesario (**Va Figura 2 para referencia**).
5. Apriete todas las conexiones y acople la línea de combustible apropiada desde la bomba de combustible o regulador de presión de combustible a la entrada de conexión de 3/8".
6. Tapone la provisión 1/8" NPT si no está siendo usada.
7. Arranque el motor o encienda la bomba de combustible eléctrica (si se enciende de forma independiente). Compruebe si hay fugas.

PRECAUCIÓN: Si existen fugas, apague inmediatamente el motor (o bomba de combustible eléctrica) y repare las fugas antes de continuar.

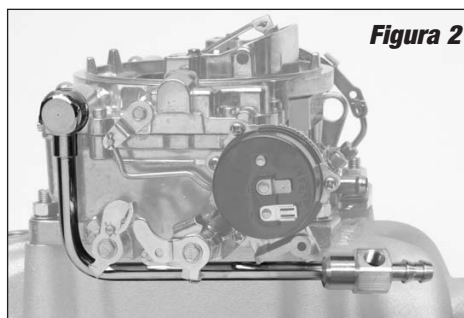

Edelbrock LLC • 2700 California St. • Torrance, CA 90503

Línea Servicio Técnico: 800-416-8628